

BL Kaldırma Mekanizmalı Terazi

Alçak profil, ergonomik tartım, 360° temizlik



Sağlam güvenilir yapı

- Hidrolik pistonlu kaldırma mekanizması
- Komple paslanmaz çelik, IP68 koruma sınıfı yük hücreleri
- GMP & HACCP ile uyumlu
- Alçak platform yapısı ile ergonomik kullanım



Uygulamalar

- İlaç, gıda, kimya ve kozmetik endüstrisinde ıslak ve hijyenik ortamlarda tartım
- Çukursuz kantar kullanımı zorunlu olan sahalar için
- Hijyen ve bulaşma riski olan, sık temizlenen sahalar için kolay ve hızlı temizleme imkanı



İşlevsellik

- Tartım, formülasyon, dolum, manuel ağırlık kontrolü, dinamik tartım gibi her tip tartım uygulamalarında kullanılabilir.
- Farklı seviyedeki uygulamalara göre seçilen çeşitli BAYKON göstergeler ve terminallerine bağlanabilir
- Uygun BAYKON terminali ile ERP yada PLC/ Scada sisteminize entegrasyon
- Ticari kullanımlar için onaylı
- Opsiyonel SS 316 konstrüksiyon

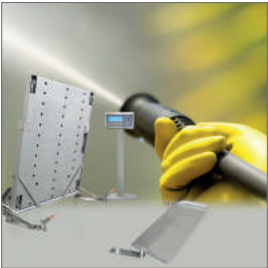

BAYKON BL terazi çukurlu kullanıma uygun olmayan sahalar için tasarlanmış bir kantar platformudur. Alçak platform yüksekliği zemin üstü kullanım için kolay ve ergonomik kullanım sağlar. Komple paslanmaz çelik yapıda olup, IP68 koruma sınıfında yük hücrelerine sahiptir.

BL terazi gıda, ilaç, kimya ve kozmetik endüstrilerinde ıslak, hijyenik ve korrozif sahalarda kullanılabilir, GMP ve HACCP üretim standartları ile uyumludur. Hijyen ve bulaşma riski sebebi ile sık temizlenen sahalarda, özel olarak tasarlanmış ve hidrolik kaldırma piston ile desteklenmiş kaldırma düzeni, kolay ve hassas temizlik imkanı sağlar.

BL teraziler OIML standartları ile uyumludur, Avrupa 2014/31/EU otomatik olmayan tartı aletleri yönetmeliğine göre 2 x 3000e onaylı olarak üretilmektedir.

Teknik Özellikler

Model	Platform Ebadı A x B (mm)	Tartım Kapasiteleri		
		300 kg	600 kg	1500 kg
BL 8585	850 x 850	●	●	
BL 1010	1000 x 1000	●	●	●
BL 1212	1250 x 1250	●	●	●
BL 1215	1250 x 1500		●	●
BLF xxxx (Özel Ebat)	Maksimum 1500 x 1500	○	○	○
Taksimat				
OIML Onaylı	Tek Kademe	100 g	200 g	500 g
	2 x 3000e Çift kademe	50 / 100 g	100 / 200 g	200 / 500 g
Onaysız endüstriyel kullanım (○)		20 g	50 g	100 g
Ölçüm Sınırları				
Minumum tartım bölgesi		2 kg	4 kg	10 kg
Tekrarlanabilirlik		0,04 kg	0,06 kg	0,15 kg
Sıfırlama bölgesi		+ / - 6 kg	+ / - 12 kg	+ / - 30 kg
Dara bölgesi		0 kg'dan maksimum kapasiteye kadar		
Aşırı yük sınırı (Statik)		400 kg	800 kg	1800 kg
Konstrüksiyon				
Platform yüksekliği		45 mm		
Yük hücresi adedi		4		
Malzeme		Standart 304 kalite paslanmaz çelik, 316 kalite opsiyonel		
Koruma sınıfı		IP68		
Rampa adedi		Standart 1 adet		
Gösterge				
Özellikler		Analog tip yük hücresi (Strain gauge bazlı) bağlantısını ve belirtilen ölçüm hassasiyetlerini destekleyen, modüler terazi yapısına uygun, OIML onaylı tüm tartı gösterge veya terminalleri		

○ : Model seçeneklerine bağlı olarak değişiklik gösterebilir.

Ebatlar (mm)

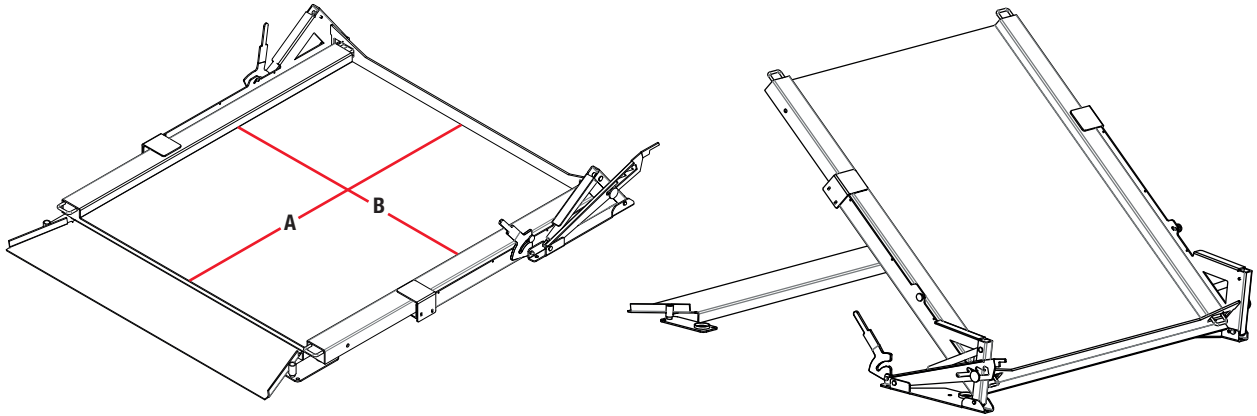

Platform Modeli	A	B
BL 8585	850	850
BL 1010	1000	1000
BL 1212	1250	1250
BL 1215	1250	1500